

可提供评估板



低成本、单声道、1.4W BTL 音频功率放大器

MAX9716/MAX9717

概述

特性

MAX9716/MAX9717 音频功率放大器可理想用于内置扬声器的便携式音频装置。桥式连接负载(BTL)结构在提供高质量音频重现的同时,减少了外部元件数目。工作在+5V单电源时,两种器件可为4Ω负载提供1.4W连续功率,总谐波失真(THD)小于1%。负载为8Ω时,这些器件可提供1W连续功率。工作在+3.0V单电源时,这些器件能够为8Ω负载提供350mW连续功率。可用作可调增益放大器(MAX9716/MAX9717A)或6dB、9dB、12dB内部固定增益(MAX9717B/C/D)放大器,减少了元件数目。

低功耗关断模式下禁止偏置发生器和放大器工作,将静态电流消耗减小到10nA以内。这些器件采用Maxim先进的杂音抑制,在启动与关断时降低音频杂音。

MAX9717具有耳机检测输入(BTL/SE),当耳机连接到装置上时,可以检测并禁用BTL从驱动器,以单端负载方式驱动耳机,同时将扬声器置于静音状态。

MAX9716与LM4890引脚兼容,提供9焊球UCSP™封装、8引脚TDFN (3mm x 3mm)封装,以及8引脚μMAX®封装。MAX9717提供9焊球UCSP封装、8引脚TDFN封装,以及8引脚μMAX封装。这些器件都工作在-40°C至+85°C扩展温度范围内。

- ◆ 2.7V至5.5V单电源供电
- ◆ 为4Ω负载提供1.4W功率, 1% THD+N
- ◆ 10nA低功耗关断模式
- ◆ 1kHz时73dB PSRR
- ◆ 上电/断电时没有音频杂音
- ◆ 内部固定增益,减少元件数目 (MAX9717B/C/D)
- ◆ 可调增益选项(MAX9716/MAX9717A)
- ◆ 连接耳机时的BTL/SE输入检测 (MAX9717)
- ◆ 与LM4890引脚兼容(MAX9716)
- ◆ 与TPA711引脚兼容(MAX9717A)
- ◆ 提供紧凑、可有效散热的μMAX、TDFN (3mm x 3mm)封装

订购信息

PART	TEMP RANGE	PIN-PACKAGE	GAIN (dB)
MAX9716ETA+T	-40°C to +85°C	8 TDFN-EP*	Adj.
MAX9716EBL+TG45	-40°C to +85°C	3 x 3 UCSP	Adj.
MAX9716EUA	-40°C to +85°C	8 μMAX-EP*	Adj.

*EP = 裸焊盘。

+表示无铅(Pb)/符合RoHS标准的封装。

G45表示管芯带有保护层。

订购信息(续)在数据资料的最后给出。

引脚配置与选型指南在数据资料的最后给出。

应用

移动电话

便携式装置

PDA

简化框图

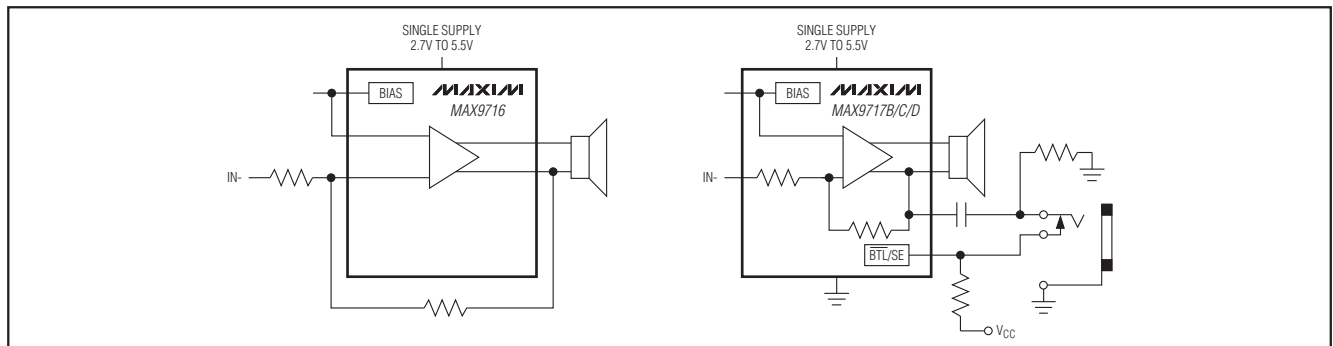

UCSP是Maxim Integrated Products, Inc.的商标。

μMAX是Maxim Integrated Products, Inc.的注册商标。



Maxim Integrated Products 1

本文是Maxim正式英文资料的译文,Maxim不对翻译中存在的差异或由此产生的错误负责。请注意译文中可能存在文字组织或翻译错误,如需确认,请参看Maxim提供的英文版资料。

项目开发 芯片解密 零件配单 TEL: 15013652265 QQ: 38537442

索取免费样品和最新版的数据资料,请访问Maxim的主页: www.maxim-ic.com.cn。

低成本、单声道、1.4W BTL 音频功率放大器

MAX9716/MAX9717

ABSOLUTE MAXIMUM RATINGS

Supply Voltage (V_{CC} to GND) -0.3V to +6V
 Any Other Pin to GND -0.3V to ($V_{CC} + 0.3V$)
 IN_- , BIAS, \overline{SHDN} , BTL/SE Continuous Current 20mA
 OUT_- Short-Circuit Duration to GND or V_{CC} (Note 1)...Continuous
 Continuous Power Dissipation ($T_A = +70^\circ\text{C}$)
 8-Pin TDFN (derate 24.4mW/ $^\circ\text{C}$ above +70 $^\circ\text{C}$) 1951mW
 8-Pin μMAX (derate 10.3mW/ $^\circ\text{C}$ above +70 $^\circ\text{C}$) 825mW

9-Bump UCSP (derate 5.2mW/ $^\circ\text{C}$ above 70 $^\circ\text{C}$) 412mW
 Operating Temperature Range -40 $^\circ\text{C}$ to +85 $^\circ\text{C}$
 Maximum Junction Temperature +150 $^\circ\text{C}$
 Storage Temperature Range -65 $^\circ\text{C}$ to +150 $^\circ\text{C}$
 Lead Temperature (soldering, 10s) +300 $^\circ\text{C}$
 Bump Temperature (soldering) +235 $^\circ\text{C}$

Stresses beyond those listed under "Absolute Maximum Ratings" may cause permanent damage to the device. These are stress ratings only, and functional operation of the device at these or any other conditions beyond those indicated in the operational sections of the specifications is not implied. Exposure to absolute maximum rating conditions for extended periods may affect device reliability.

ELECTRICAL CHARACTERISTICS—5V Supply

($V_{CC} = 5V$, GND = 0, $\overline{SHDN} = V_{CC}$, $T_A = +25^\circ\text{C}$. $C_{BIAS} = 1\mu\text{F}$, $R_{IN} = R_F = 20\text{k}\Omega$ (MAX9716/MAX9717A), $IN_+ = \text{BIAS}$ (MAX9716), BTL/SE = GND (MAX9717 $_-$), $R_L = \infty$ connected between OUT_+ and OUT_- . Typical values are at $T_A = +25^\circ\text{C}$.) (Note 2)

PARAMETER	SYMBOL	CONDITIONS		MIN	TYP	MAX	UNITS
Supply Voltage	V_{CC}	Inferred by PSRR test		2.7		5.5	V
Quiescent Supply Current	I_{CC}	$V_{IN-} = V_{IN+} = V_{BIAS}$ (Note 3), $T_A = -40^\circ\text{C}$ to +85 $^\circ\text{C}$			4.3	8	mA
Shutdown Supply Current	I_{SHDN}	$\overline{SHDN} = \text{GND}$			0.01	1	μA
\overline{SHDN} Threshold	V_{IH}			1.2			V
	V_{IL}					0.4	
BTL/SE Threshold	V_{IH}			0.9 x V_{CC}			V
	V_{IL}					0.7 x V_{CC}	
Common-Mode Bias Voltage	V_{BIAS}	(Note 4)		$V_{CC}/2$ - 6%	$V_{CC}/2$	$V_{CC}/2$ + 6%	V
Output Offset Voltage	V_{OS}	$V_{IN-} = V_{OUT+}$, $V_{IN+} = V_{BIAS}$ (Note 5)			± 7	± 15	mV
Power-Supply Rejection Ratio	PSRR	$V_{CC} = 2.7V$ to 5.5V	DC, $V_{BIAS} = 1.5V$	60	80		dB
		$V_{IN+} = V_{BIAS}$, $V_{RIPPLE} = 200\text{mVp-p}$, $R_L = 8\Omega$ (Note 6)	$f = 217\text{Hz}$		61		
			$f = 1\text{kHz}$		73		
Output Power	P_{OUT}	$R_L = 8\Omega$, THD+N = 1%, $f_{IN} = 1\text{kHz}$ (Note 7)		0.8	1.1		W
		$R_L = 4\Omega$, THD+N = 1%, $f_{IN} = 1\text{kHz}$ (Note 7)			1.4		
		$R_L = 16\Omega$, BTL/SE = V_{CC} (single-ended mode), THD+N = 1%, $f_{IN} = 1\text{kHz}$			0.155		
Total Harmonic Distortion Plus Noise	THD+N	$A_V = 6\text{dB}$, $R_L = 8\Omega$, $f_{IN} = 1\text{kHz}$, $P_{OUT} = 0.5W$ (Note 8)			0.024		%
Output Noise Density	e_n	$f_{IN} = 10\text{kHz}$			106		nV/ $\sqrt{\text{Hz}}$
Signal-to-Noise Ratio	SNR	THD+N = 1%			105		dB

低成本、单声道、1.4W BTL 音频功率放大器

MAX9716/MAX9717

ELECTRICAL CHARACTERISTICS—5V Supply (continued)

($V_{CC} = 5V$, $GND = 0$, $\overline{SHDN} = V_{CC}$, $T_A = +25^\circ C$. $C_{BIAS} = 1\mu F$, $R_{IN} = R_F = 20k\Omega$ (MAX9716/MAX9717A), $IN+ = BIAS$ (MAX9716), $BTL/SE = GND$ (MAX9717_), $R_L = \infty$ connected between $OUT+$ and $OUT-$. Typical values are at $T_A = +25^\circ C$.) (Note 2)

PARAMETER	SYMBOL	CONDITIONS	MIN	TYP	MAX	UNITS
Output Short-Circuit Current Limit	I_{SC}	(Note 9)		1.1		A
Thermal Shutdown Threshold				+160		$^\circ C$
Thermal Shutdown Hysteresis				15		$^\circ C$
Power-Up/Enable from Shutdown Time (Note 10)	t_{PU}			250		ms
		$C_{BIAS} = 0.1\mu F$		25		
Shutdown Time	t_{SHDN}			5		μs
Input Resistance	R_{IN}	MAX9717B/C/D	12	20	28	$k\Omega$

ELECTRICAL CHARACTERISTICS—3V Supply

($V_{CC} = 3V$, $GND = 0$, $\overline{SHDN} = V_{CC}$, $T_A = +25^\circ C$. $C_{BIAS} = 1\mu F$, $R_{IN} = R_F = 20k\Omega$ (MAX9716/MAX9717A), $IN+ = BIAS$ (MAX9716), $BTL/SE = GND$ (MAX9717_), $R_L = \infty$ connected between $OUT+$ and $OUT-$. Typical values are at $T_A = +25^\circ C$.) (Note 2)

PARAMETER	SYMBOL	CONDITIONS	MIN	TYP	MAX	UNITS
Quiescent Supply Current	I_{CC}	$V_{IN-} = V_{IN+} = V_{BIAS}$ (Note 3), $T_A = -40^\circ C$ to $+85^\circ C$		4	8.0	mA
Shutdown Supply Current	I_{SHDN}	$\overline{SHDN} = GND$		0.01	1	μA
\overline{SHDN} Threshold	V_{IH}		1.2			V
	V_{IL}				0.4	
BTL/SE Threshold	V_{IH}		0.9 x V_{CC}			V
	V_{IL}				0.7 x V_{CC}	
Common-Mode Bias Voltage	V_{BIAS}	(Note 4)	$V_{CC}/2$ - 9%	$V_{CC}/2$	$V_{CC}/2$ + 9%	V
Output Offset Voltage	V_{OS}	$V_{IN-} = V_{OUT+}$, $V_{IN+} = V_{BIAS}$ (Note 5)		± 7	± 15	mV
Power-Supply Rejection Ratio	PSRR	$V_{IN+} = V_{BIAS}$, $V_{RIPPLE} = 200mV_{P-P}$, $R_L = 8\Omega$ (Note 6)	$f = 217Hz$	61		dB
			$f = 1kHz$	73		
Output Power	P_{OUT}	$R_L = 8\Omega$, $THD+N = 1\%$, $f_{IN} = 1kHz$ (Note 7)		350		mW
		$R_L = 4\Omega$, $THD+N = 1\%$, $f_{IN} = 1kHz$ (Note 7)		525		
Total Harmonic Distortion Plus Noise	THD+N	$A_V = 6dB$, $R_L = 8\Omega$, $f_{IN} = 1kHz$, $P_{OUT} = 0.5W$, $V_{CC} = 3V$ (Note 8)		0.024		%
Output-Noise Density	e_n	$f_{IN} = 10kHz$		106		nV/\sqrt{Hz}
Signal-to-Noise Ratio	SNR	THD+N = 1%		100		dB

低成本、单声道、1.4W BTL 音频功率放大器

MAX9716/MAX9717

ELECTRICAL CHARACTERISTICS—3V Supply (continued)

($V_{CC} = 3V$, $GND = 0$, $\overline{SHDN} = V_{CC}$, $T_A = +25^\circ C$. $C_{BIAS} = 1\mu F$, $R_{IN} = R_F = 20k\Omega$ (MAX9716/MAX9717A), $IN+ = BIAS$ (MAX9716), $BTL/SE = GND$ (MAX9717 $_L$), $R_L = \infty$ connected between $OUT+$ and $OUT-$. Typical values are at $T_A = +25^\circ C$.) (Note 2)

PARAMETER	SYMBOL	CONDITIONS	MIN	TYP	MAX	UNITS
Output Short-Circuit Current Limit	I_{SC}	(Note 9)		1.1		A
Thermal Shutdown Threshold				+160		$^\circ C$
Thermal Shutdown Hysteresis				15		$^\circ C$
Power-Up/Enable from Shutdown Time (Note 10)	t_{PU}			250		ms
		$C_{BIAS} = 0.1\mu F$		25		
Shutdown Time	t_{SHDN}			5		μs
Input Resistance	R_{IN}	MAX9717B/C/D	12	20	28	$k\Omega$

Note 1: Continuous power dissipation must also be observed.

Note 2: All specifications are tested at $T_A = +25^\circ C$. Specifications over temperature ($T_A = T_{MIN}$ to T_{MAX}) are not production tested, and guaranteed by design.

Note 3: Quiescent power-supply current is specified and tested with no load. Quiescent power-supply current depends on the off-set voltage when a practical load is connected to the amplifier.

Note 4: Common-mode bias voltage is the voltage on BIAS and is nominally $V_{CC}/2$.

Note 5: $V_{OS} = V_{OUT+} - V_{OUT-}$.

Note 6: The amplifier input $IN-$ is AC-coupled to GND through C_{IN} .

Note 7: Output power is specified by a combination of a functional output current test and characterization analysis.

Note 8: Measurement bandwidth for THD+N is 22Hz to 22kHz.

Note 9: Extended short-circuit conditions result in a pulsed output.

Note 10: Time for V_{OUT} to rise to 50% of final DC value.

低成本、单声道、1.4W BTL 音频功率放大器

典型工作特性

($V_{CC} = 5V$, THD+N measurement bandwidth = 22Hz to 22kHz, BTL mode, $T_A = +25^\circ C$, unless otherwise noted.)

MAX9716/MAX9717

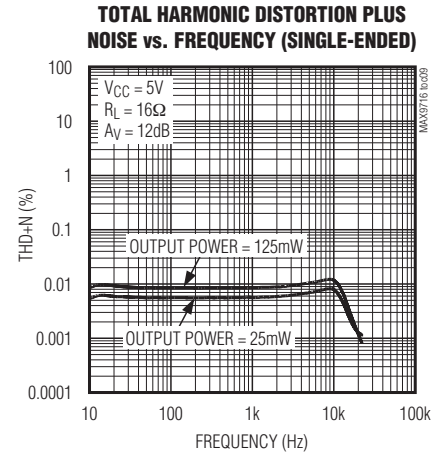
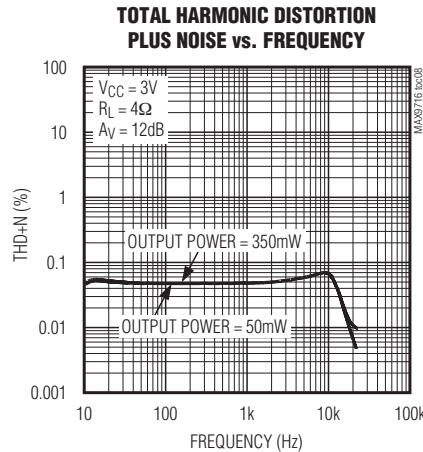
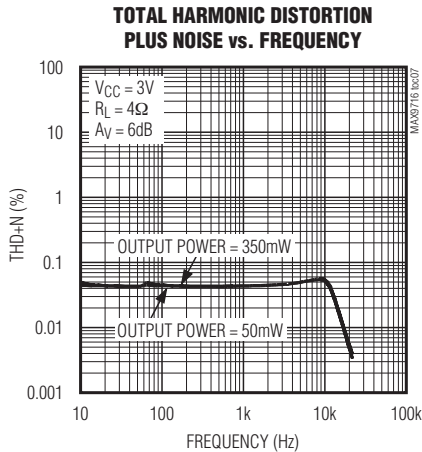
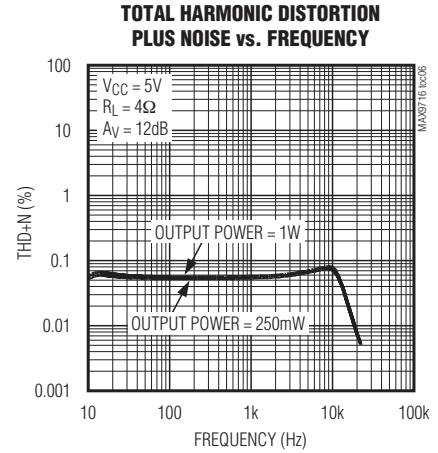
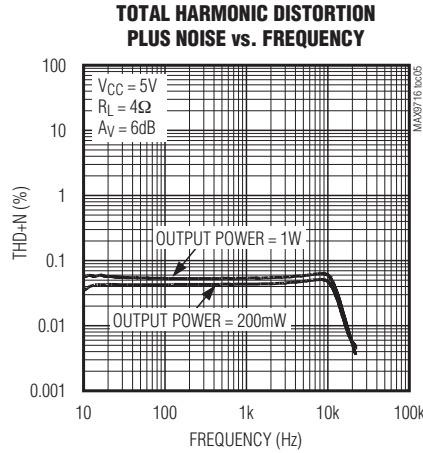
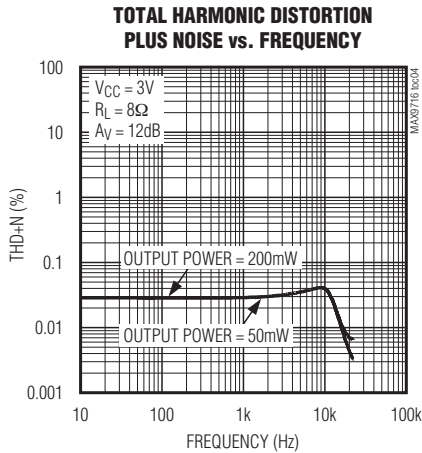
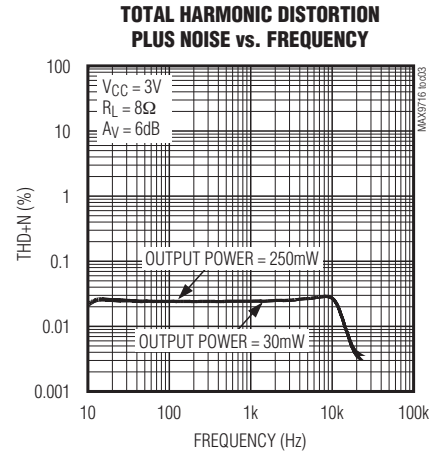
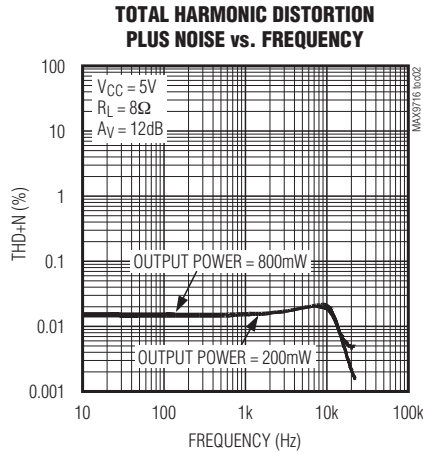
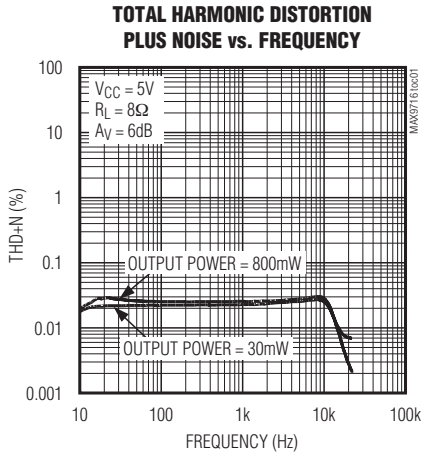

低成本、单声道、1.4W BTL 音频功率放大器

典型工作特性(续)

($V_{CC} = 5V$, THD+N measurement bandwidth = 22Hz to 22kHz, BTL mode, $T_A = +25^\circ C$, unless otherwise noted.)

MAX9716/MAX9717

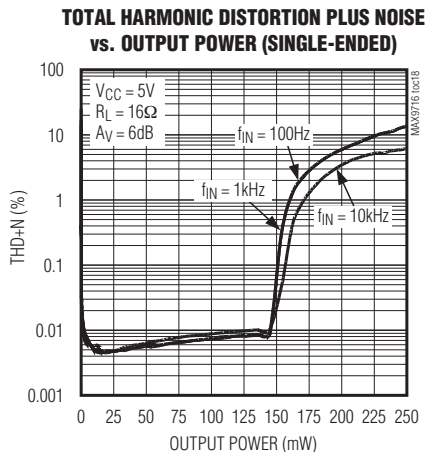
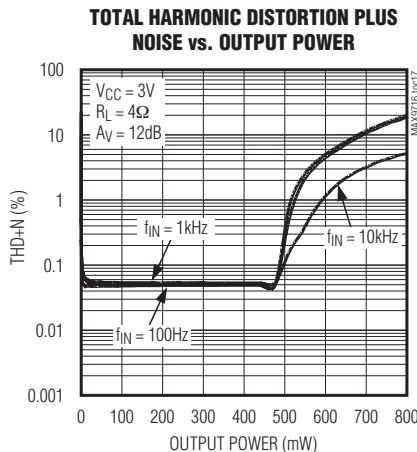
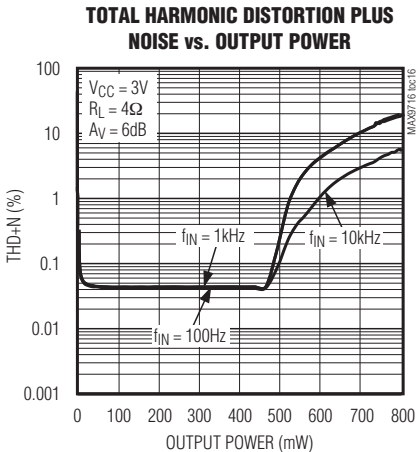
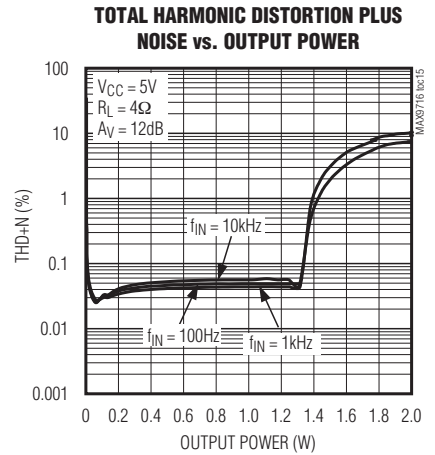
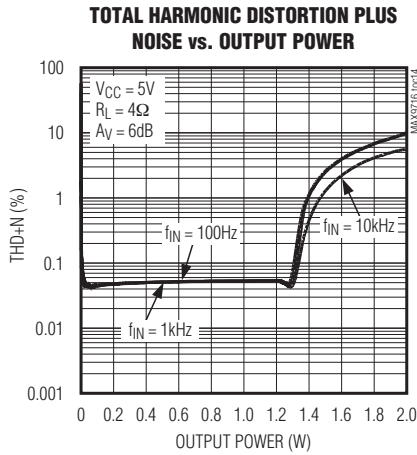
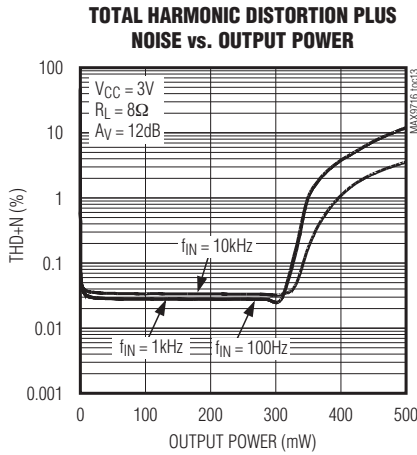
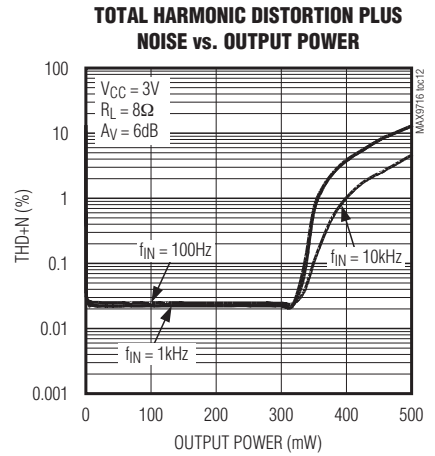
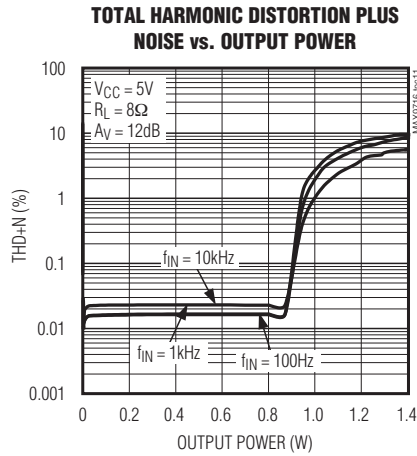
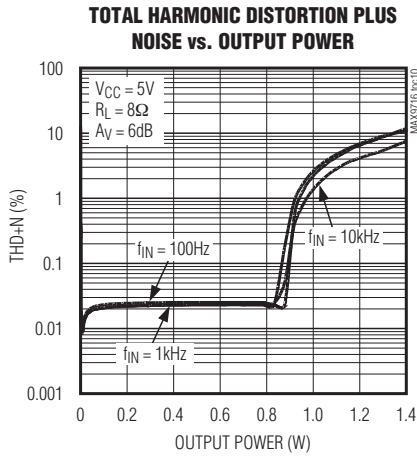

低成本、单声道、1.4W BTL 音频功率放大器

典型工作特性(续)

($V_{CC} = 5V$, THD+N measurement bandwidth = 22Hz to 22kHz, BTL mode, $T_A = +25^\circ C$, unless otherwise noted.)

MAX9716/MAX9717

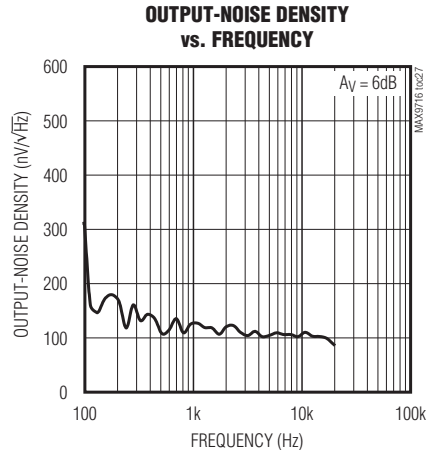
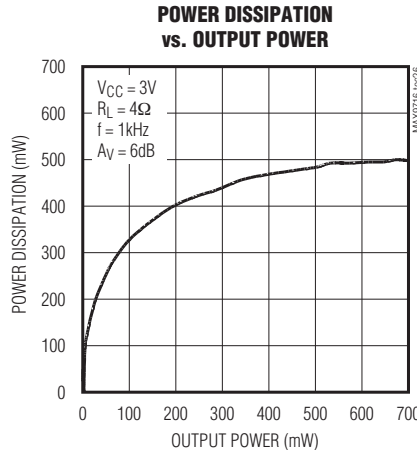
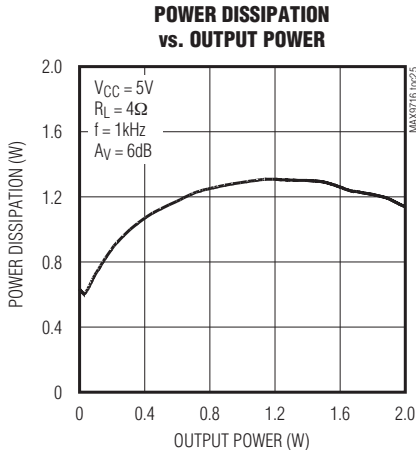
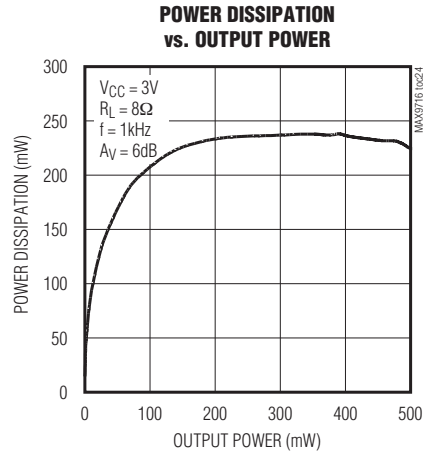
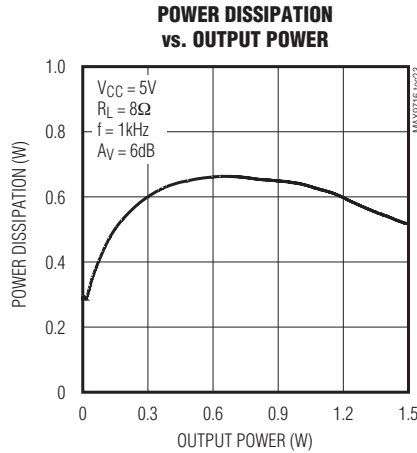
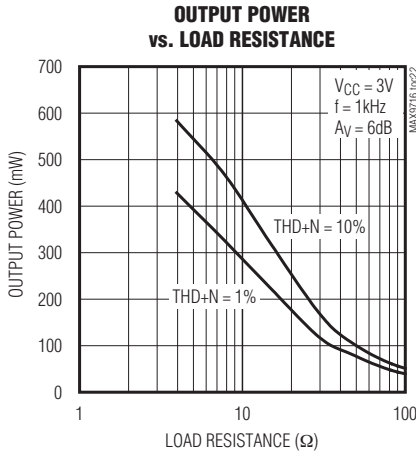
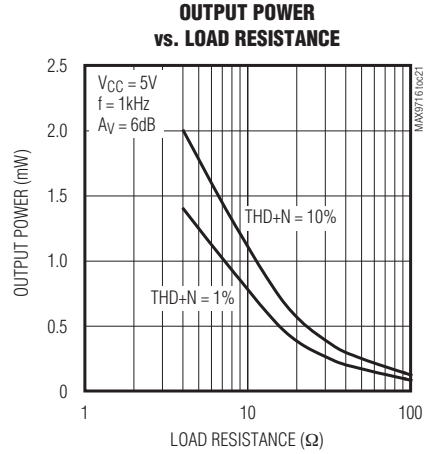
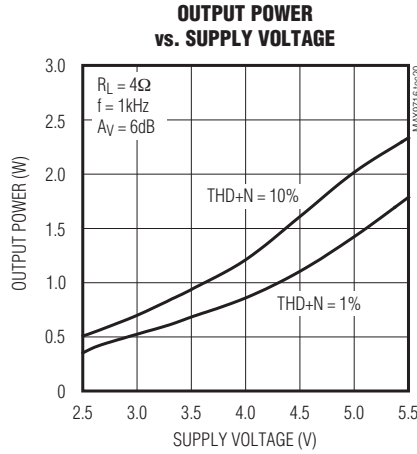
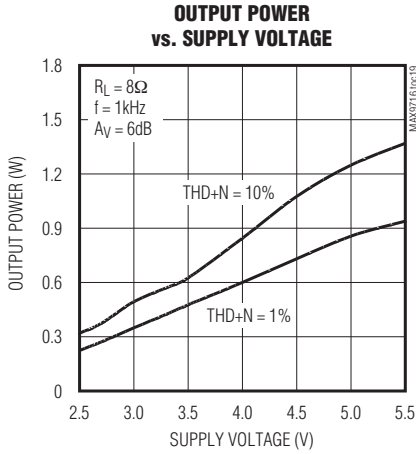

低成本、单声道、1.4W BTL 音频功率放大器

MAX9716/MAX9717

典型工作特性(续)

($V_{CC} = 5V$, THD+N measurement bandwidth = 22Hz to 22kHz, BTL mode, $T_A = +25^\circ C$, unless otherwise noted.)

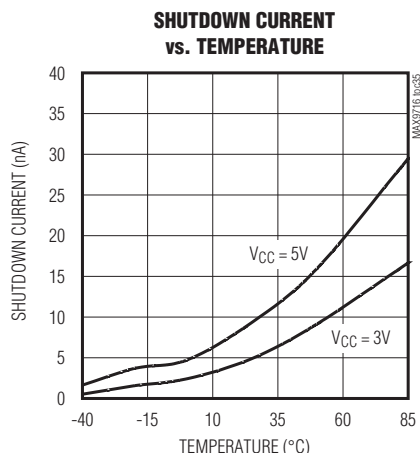
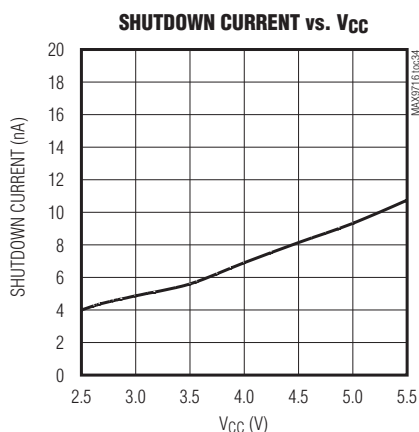
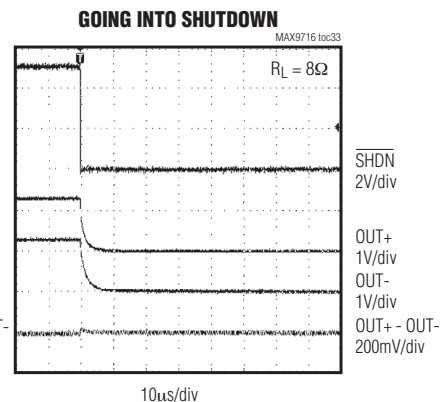
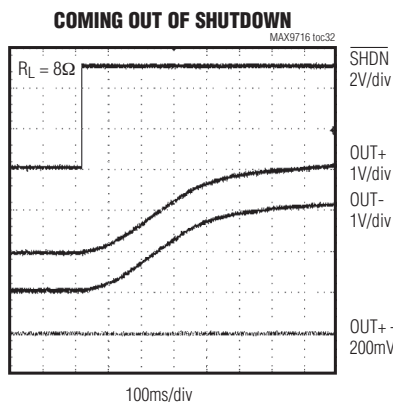
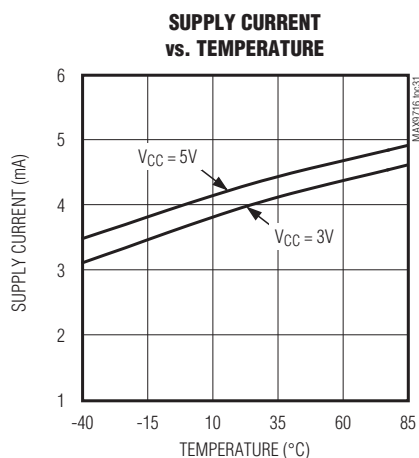
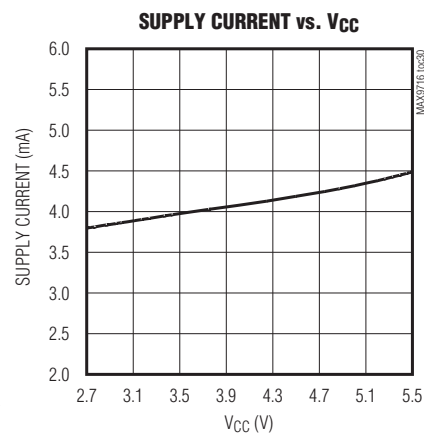
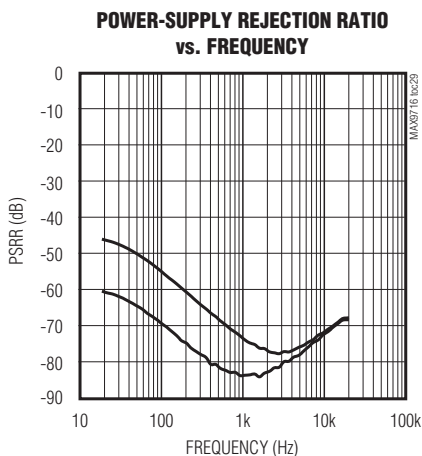
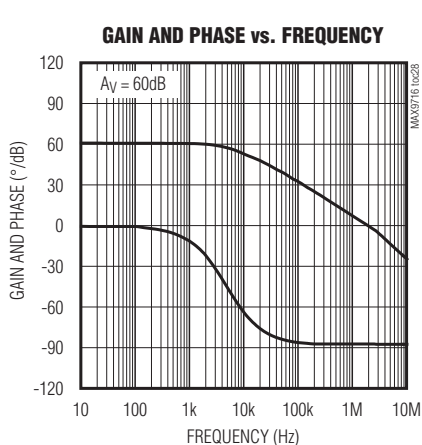

低成本、单声道、1.4W BTL 音频功率放大器

引脚说明

MAX9716/MAX9717

引脚		焊球		名称	功能
TDFN/ μ MAX		UCSP			
MAX9716	MAX9717	MAX9716	MAX9717		
1	1	C3	C3	$\overline{\text{SHDN}}$	低电平有效的关断控制。
2	2	C1	C1	BIAS	直流偏置旁路电容连接。用1 μ F电容将BIAS旁路至地。
3	—	A3	—	IN+	同相输入。
4	4	A1	A1	IN-	反相输入。
5	5	A2	A2	OUT+	桥式放大器输出正端。
6	6	B3	B3	V _{CC}	电源。用1 μ F电容将V _{CC} 旁路至地。
7	7	B1, B2	B1, B2	GND	地。
8	8	C2	C2	OUT-	桥式放大器输出负端。当 $\overline{\text{BTL/SE}}$ 为高电平时，OUT-进入高阻状态。
—	3	—	A3	$\overline{\text{BTL/SE}}$	$\overline{\text{BTL}}$ /单端模式输入。逻辑低电平将器件设定为BTL模式。逻辑高电平将器件设定为单端模式。
EP	EP	—	—	EP	裸焊盘。将EP连接到GND。

详细说明

MAX9716/MAX9717是1.3W BTL扬声器放大器。这两种器件都具有低功耗关断模式，以及业界领先的杂音抑制功能。MAX9717具有一个耳机检测输入，可以禁用BTL从放大器驱动耳机单端负载。这些器件中包含多个配置为BTL放大器的大输出电流音频放大器(参见功能框图)。输入运放的闭环增益用来设置器件的单端增益。两个外部增益电阻设置MAX9716与MAX9717A的增益(参见增益设置电阻部分)。MAX9717B/C/D分别具有6dB、9dB、12dB的内部固定增益。

第一个放大器的输出被用作第二个放大器的输入，第二个放大器被配置为反相单位增益跟随器。这样就得到两路幅值相同、相位相差180°的输出。

BIAS

MAX9716/MAX9717工作在2.7V至5.5V单电源，由内部产生V_{CC}/2、相对于地的共模偏置电压。BIAS用来提供杂音抑制，并为音频输出提供直流偏置电平。MAX9716可以被配置成单端或差分输入，单端输入时，将同相输入IN+外部连接到BIAS。MAX9717 BIAS由内部连接到放大器同相输入IN+。

MAX9717只能用在单端输入情况下，始终用一个电容将BIAS旁路至地。根据BIAS电容部分的说明选择旁路电容，不要在BIAS引脚连接外部负载。任何负载都会降低BIAS电压，影响器件的整体性能。

$\overline{\text{BTL/SE}}$ 控制输入

MAX9717具有耳机检测输入， $\overline{\text{BTL/SE}}$ ，对耳机插孔进行检测，控制功率放大器的输出配置。驱动 $\overline{\text{BTL/SE}}$ 为低电平，使从放大器(OUT-)有效。驱动 $\overline{\text{BTL/SE}}$ 为高电平禁用从放大器。

关断模式

MAX9716/MAX9717具有低功耗关断模式，将静态电流降至10nA。进入关断状态将禁用偏置电路，通过内部20k Ω 电阻将放大器输出强置到GND。驱动 $\overline{\text{SHDN}}$ 为低电平，进入关断模式；驱动 $\overline{\text{SHDN}}$ 为高电平，正常工作。

杂音抑制

MAX9716/MAX9717采用Maxim业界领先的杂音抑制电路。启动时，放大器共模偏置电压逐步上升到直流偏置。进入关断模式时，放大器输出通过内部20k Ω 电阻被拉至GND。这种方案使出现在音频波段的能量最小。

低成本、单声道、1.4W BTL 音频功率放大器

MAX9716/MAX9717



图1. 桥式连接负载的配置

应用信息

BTL放大器

MAX9716/MAX9717使用差分方式驱动负载，这种配置被称为桥式连接负载或BTL。这种BTL配置(图1)与负载一端接地的单端配置相比，具有独特优势。在相同条件下，采用差分方式驱动负载，得到的输出电压是单端放大器的二倍。因此，器件的差分增益是输入放大器闭环增益的二倍。有效增益由以下公式计算：

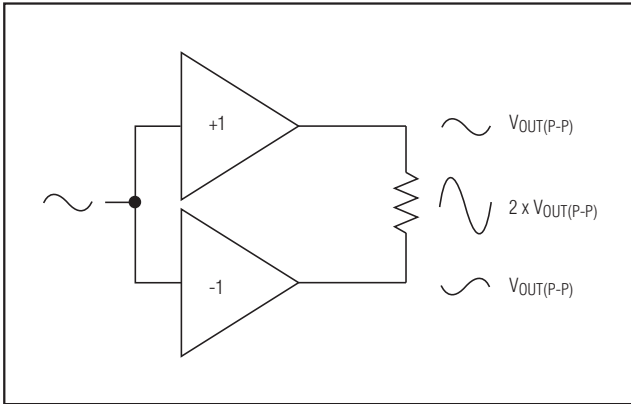
$$A_V = 2 \times \frac{R_F}{R_{IN}}$$

由于输出电压翻倍，以下公式中用 $2 \times V_{OUT(P-P)}$ 代入 $V_{OUT(P-P)}$ 得到了四倍的输出功率：

$$V_{RMS} = \frac{V_{OUT(P-P)}}{2\sqrt{2}}$$

$$P_{OUT} = \frac{V_{RMS}^2}{R_L}$$

由于差分输出的偏置是电源中点，所以负载上没有净直流电压，省去了单端放大器所需要的隔直流电容。这些电容体积大、成本高，既浪费电路板空间，又降低了低频性能。

功率耗散与散热

在正常工作条件下，MAX9716/MAX9717可以耗散较大的功率。在 *Absolute Maximum Ratings* 部分的连续耗散功率给出了每种封装形式的最大值，也可以用以下公式计算每种封装能够耗散功率的最大值：

$$P_{DISSPKG(MAX)} = \frac{T_{J(MAX)} - T_A}{\theta_{JA}}$$

式中 $T_{J(MAX)}$ 是 $+150^{\circ}\text{C}$ ， T_A 是环境温度， θ_{JA} 是 *Absolute Maximum Ratings* 部分规定的降额系数的倒数，单位为 $^{\circ}\text{C}/\text{W}$ 。例如，TDFN封装的 θ_{JA} 是 $41^{\circ}\text{C}/\text{W}$ 。

与单端配置相比，BTL配置能够提供更多的输出功率，这也导致了内部功耗的增加。在给定的 V_{CC} 和负载下，内部功耗的最大值由下式计算：

$$P_{DISS(MAX)} = \frac{2V_{CC}^2}{\pi^2 R_L}$$

如果实际应用条件下的功耗超出了给定封装所允许的最大值，通过增大接地平面和器件的引线尺寸(见布线与接地部分)可以提高散热能力，改善功率耗散。其他提高功率耗散能力的方法有：减小 V_{CC} 、增大负载阻抗、降低环境温度、减小增益或减小输入信号。

热过载保护会限制MAX9716/MAX9717的总功耗。当结温度超过 $+160^{\circ}\text{C}$ 时，热保护电路将禁止放大器输出级工作，结温下降 15°C 后再启动放大器。连续热过载情况下将产生脉冲输出，这是器件过热与降温的结果。

固定增益

MAX9717B、MAX9717C和MAX9717D分别具有6dB、9dB与12dB内部固定增益(见选型指南)。固定增益简化了设计、减少了引脚数目、缩小了外形尺寸、并省去了外部增益设定电阻。MAX9717B/C/D的典型工作电路中，电阻 R_{IN} 和 R_F 用来获得每个固定增益。

低成本、单声道、1.4W BTL 音频功率放大器

输出耦合电容

MAX9717工作在单端(耳机)模式时,需要输出耦合电容。输出耦合电容用来阻断放大器输出的直流成分,防止直流电流流经负载。输出电容与负载阻抗构成了一个高通滤波器,其-3dB点由下式计算:

$$f_{-3dB} = \frac{1}{2\pi R_L C_{OUT}}$$

与输入电容相似,合理选择 C_{OUT} ,使得 f_{-3dB} 远远小于最低有用频率。如果 f_{-3dB} 设置过高,会影响放大器的低频响应。选择 C_{OUT} 时需要考虑负载阻抗。负载阻抗的变化,将引起输出滤波器-3dB点的变化。阻抗越低,转角频率越高,将使低频响应变差。选择 C_{OUT} ,使得最坏情况下,负载/ C_{OUT} 组合能够获得最有效的响应。选择低ESR的电容,可降低电阻损耗,优化传输至负载的功率。

差分输入

MAX9716可以配置为差分输入。差分输入的优点是能够抑制共模噪声,不会将其传输至放大器。差分输入改善了噪声抑制,提供较高的共模抑制(图3)。为了获得高CMRR,外部元件必须严格匹配。图4所示是配置为差分输入的MAX9716。



图2. MAX9716/MAX9717A的增益设置

可调增益

增益设置电阻

使用外部反馈电阻设置MAX9716和MAX9717A的增益。电阻 R_F 和 R_{IN} (图2)按照下式设置放大器的增益:

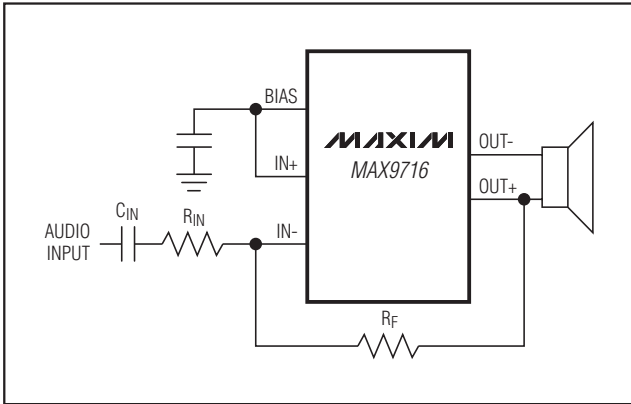
$$A_V = 2 \left(\frac{R_F}{R_{IN}} \right)$$

式中 A_V 是期望的电压增益。于是, R_{IN} 取20k Ω 、 R_F 取20k Ω 时增益为2V/V,或6dB。 R_F 可以是固定电阻或可变电阻,可以使用数字控制电位器在软件控制下改变增益。

MAX9717在单端输出配置下的增益是BTL输出时增益的一半。对MAX9716与MAX9717A, R_F 在10k Ω 至50k Ω 之间选取。MAX9717B/C/D的增益由内部设定。

输入滤波器

C_{IN} 与 R_{IN} 一起构成了高通滤波器,可以消除输入信号中的直流偏置。交流耦合电容允许放大器为信号提供最佳的直流偏置电平。假定信号源阻抗为0,高通滤波器的-3dB点为:

$$f_{-3dB} = \frac{1}{2\pi R_{IN} C_{IN}}$$

如果 f_{-3dB} 设置过高,会影响放大器的低频响应。选用电介质为低电压系数的电容,如钽或铝电解电容。陶瓷电容等高压系数的电容可能会导致低频失真加剧。



图3. 差分输入下的CMRR

MAX9716/MAX9717

低成本、单声道、1.4W BTL 音频功率放大器

MAX9716/MAX9717

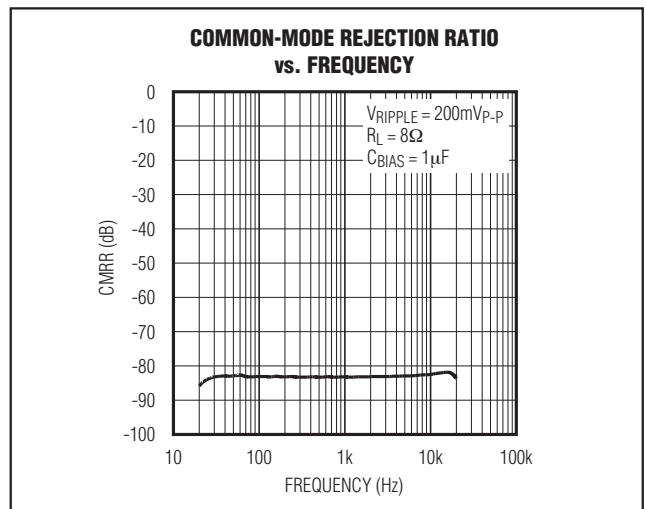

图4. MAX9716的差分输入

BIAS电容

BIAS是内部产生的 $V_{CC}/2$ 偏置电压的输出端。BIAS旁路电容 C_{BIAS} 通过降低电源与共模偏置点的其他噪声源，来改善电源抑制比。 C_{BIAS} 还为扬声器放大器产生无杂音的启动直流偏置。用 $1\mu F$ 电容将BIAS旁路到GND。大电容值的 C_{BIAS} 可以改善PSRR性能，但使 t_{ON} 时间变慢。BIAS处不要连接外部负载。

电源旁路

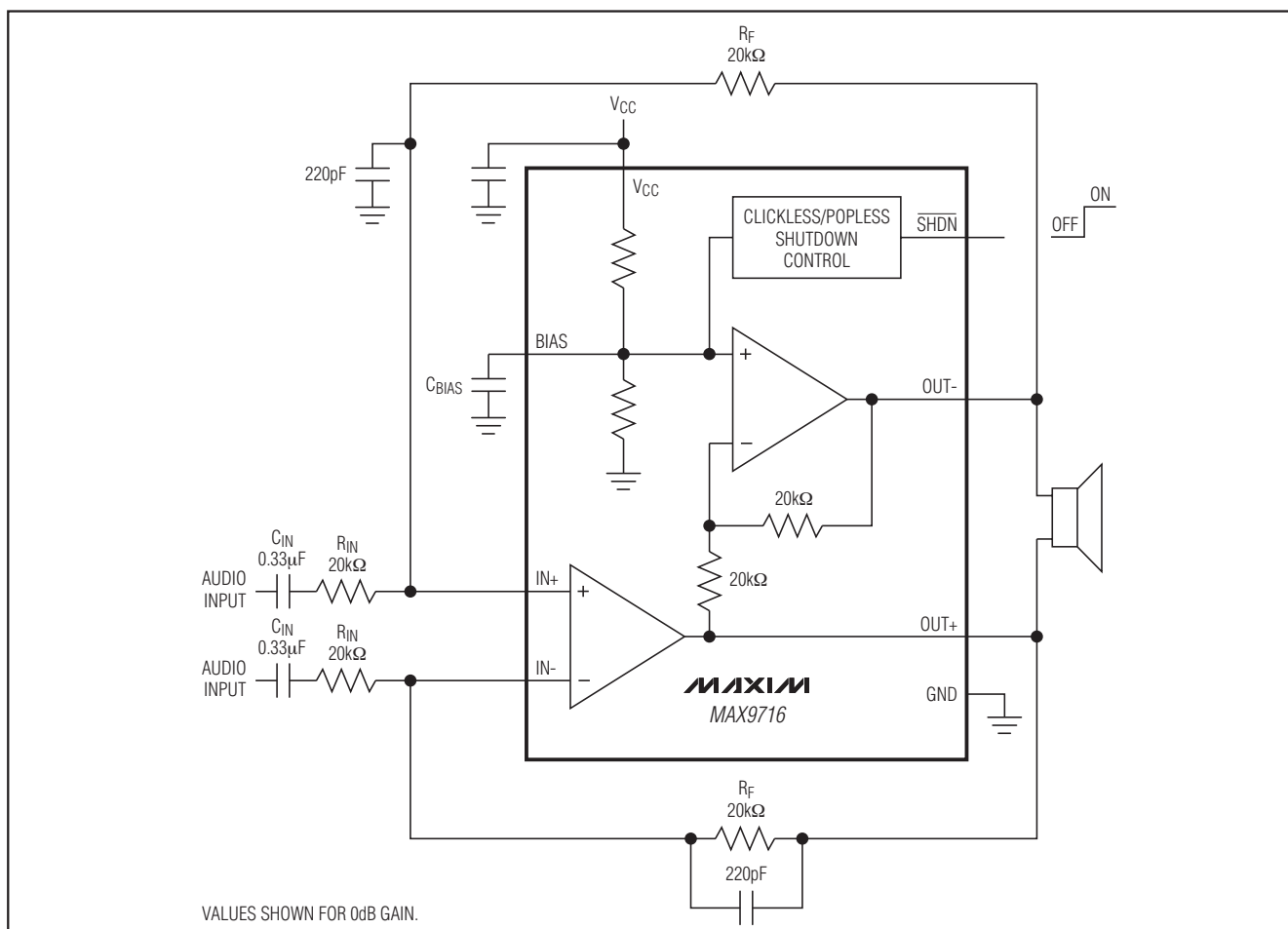
适当的电源旁路可以确保低噪声、低失真工作。在 V_{CC} 与GND之间接 $1\mu F$ 陶瓷电容。根据具体应用的需求，可以添加额外的大电容。旁路电容应尽可能靠近器件。

布线与接地

良好的印刷电路板布线与接地是获得最佳性能的关键。在电源输入和放大器输出部分使用宽引线，以降低由引线的寄生电阻所产生的损耗，布线面积大有助于封装的散热。良好的接地可以改善音频性能，并防止数字开关噪声耦合到音频信号中。

MAX9716/MAX9717的TDFN和 μ MAX封装的下方都有裸露的散热焊盘。这个焊盘提供从管芯到印刷电路板的直接导热通道，用来降低封装的热阻。如果需要的话，使用多个过孔将裸露的焊盘与地平面相连。

低成本、单声道、1.4W BTL 音频功率放大器

MAX9716/MAX9717

UCSP应用信息

有关UCSP的最新应用、结构、外形尺寸、载带信息、印刷电路板技术、焊球-焊盘布局、推荐的回流焊温度曲线，以及可靠性测试结果的最新信息，请参考Maxim网站：www.maxim-ic.com.cn/ucsp的应用笔记1891：晶片级封装(WLP)及其应用。

UCSP标记信息

Pin A1 Bump Indicator

AAA: Product ID code

XXX: Lot Code



订购信息(续)

PART	TEMP RANGE	PIN-PACKAGE	GAIN (dB)
MAX9717AEBL+TG45	-40°C to +85°C	3 x 3 UCSP	Adj.
MAX9717AETA+T	-40°C to +85°C	8 TDFN-EP*	Adj.
MAX9717AEUA	-40°C to +85°C	8 μMAX-EP*	Adj.
MAX9717BEBL+TG45	-40°C to +85°C	3 x 3 UCSP	6
MAX9717BETA+T	-40°C to +85°C	8 TDFN-EP*	6
MAX9717BEUA	-40°C to +85°C	8 μMAX-EP*	6
MAX9717CEBL+TG45	-40°C to +85°C	3 x 3 UCSP	9
MAX9717CETA+T	-40°C to +85°C	8 TDFN-EP*	9
MAX9717CEUA	-40°C to +85°C	8 μMAX-EP*	9
MAX9717DEBL+TG45	-40°C to +85°C	3 x 3 UCSP	12
MAX9717DETA+T	-40°C to +85°C	8 TDFN-EP*	12
MAX9717DEUA	-40°C to +85°C	8 μMAX-EP*	12

*EP = 裸焊盘。

+表示无铅(Pb)符合RoHS标准的封装。

G45表示管芯带有保护层。

选型指南

PART	BTL/SE INPUT	GAIN (dB)
MAX9716	—	Adjustable
MAX9717A	√	Adjustable
MAX9717B	√	6
MAX9717C	√	9
MAX9717D	√	12

芯片信息

TRANSISTOR COUNT: 4877

PROCESS: BiCMOS

低成本、单声道、1.4W BTL 音频功率放大器

MAX9716/MAX9717

引脚配置

TOP VIEW

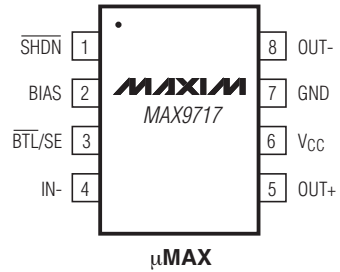
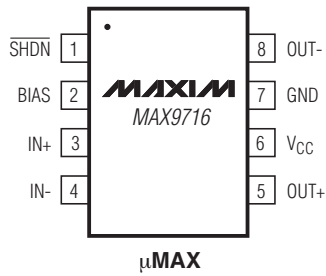

TOP VIEW
(BUMPS ON BOTTOM)

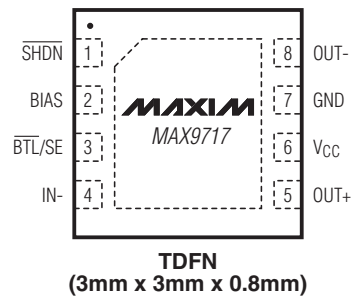
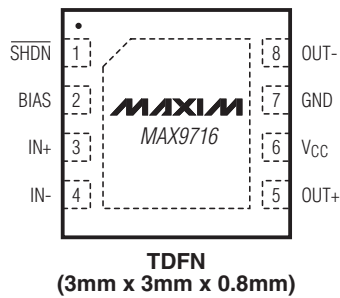
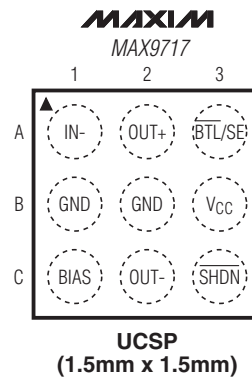
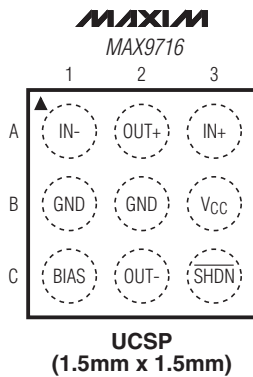

低成本、单声道、1.4W BTL 音频功率放大器

功能框图/典型工作电路

MAX9716/MAX9717

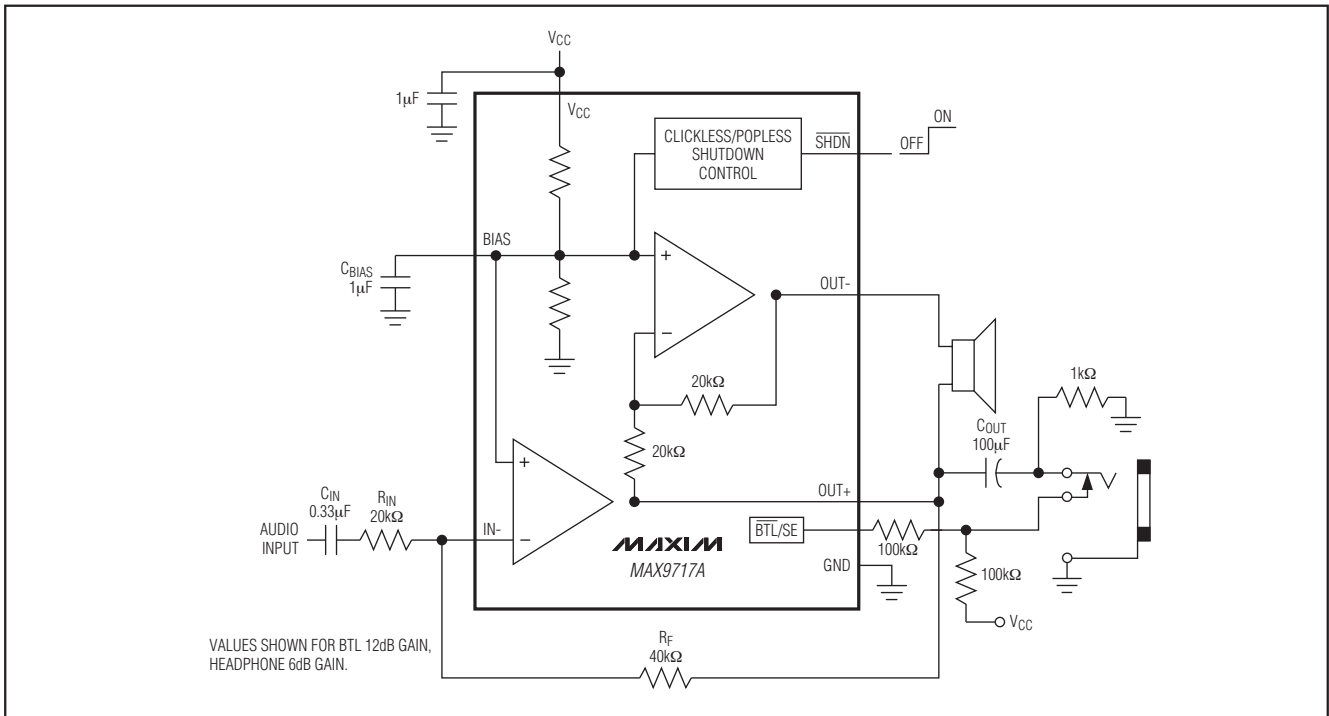
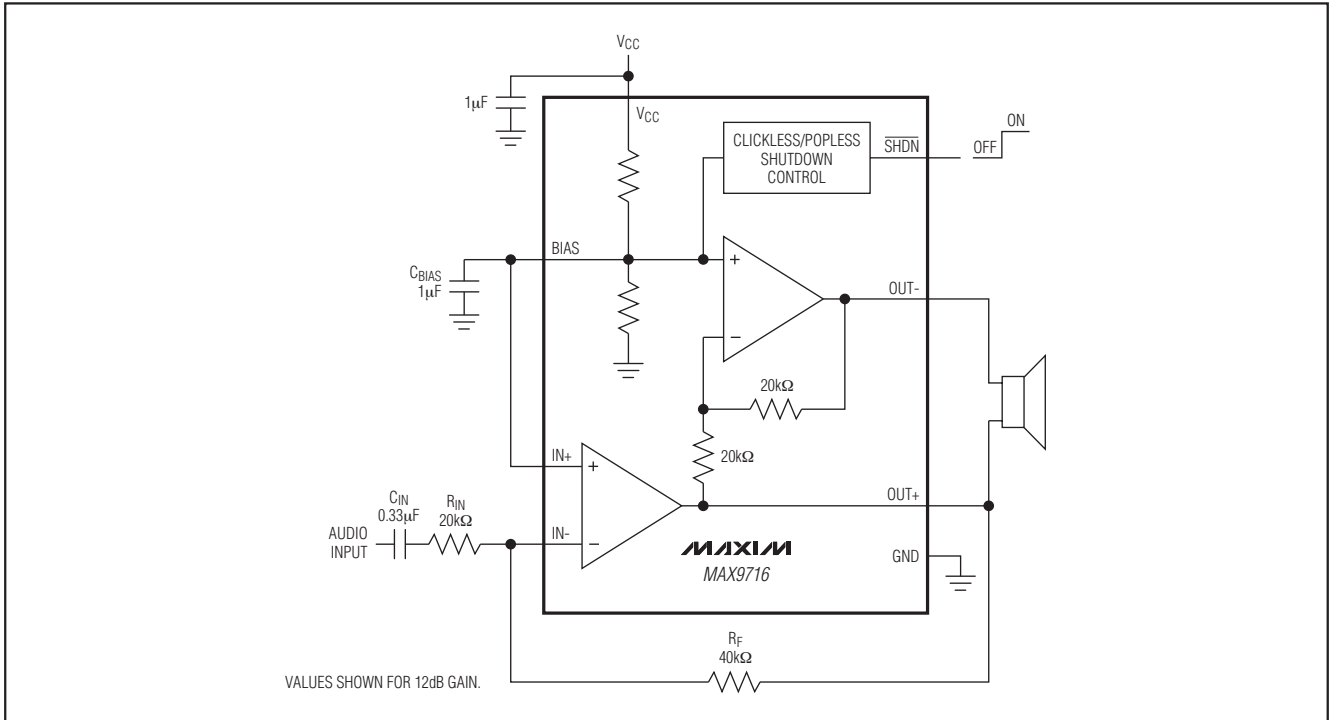

低成本、单声道、1.4W BTL 音频功率放大器

MAX9716/MAX9717

功能框图/典型工作电路(续)

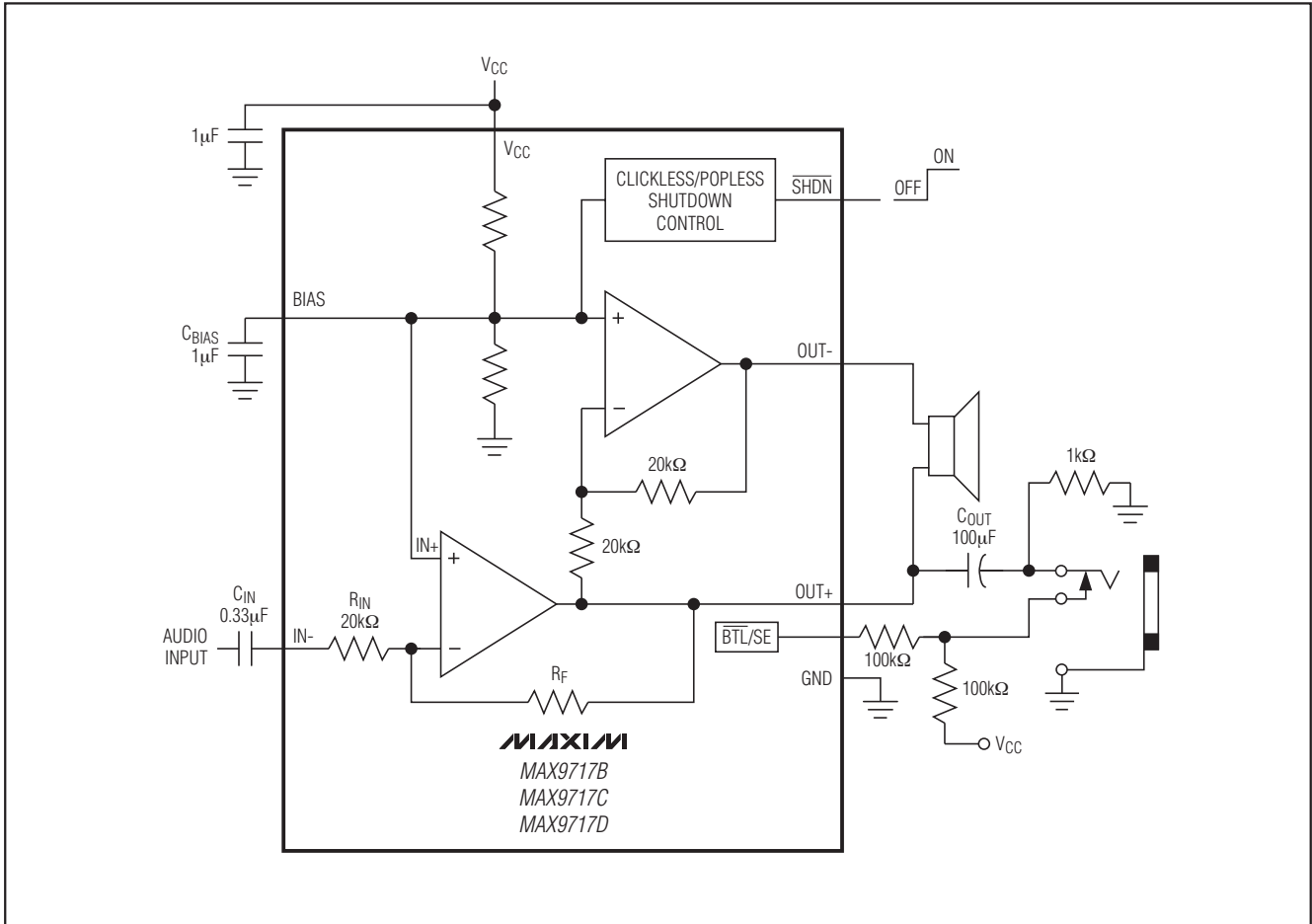

低成本、单声道、1.4W BTL 音频功率放大器

封装信息

如需最近的封装外形信息和焊盘布局, 请查询 www.maxim-ic.com.cn/packages.

封装类型	封装编码	文档编号
8 μ MAX	U8E-2	21-0107
8 TDFN-EP	T833-1	21-0137
3 x 3 UCSP	B9-1	21-0093

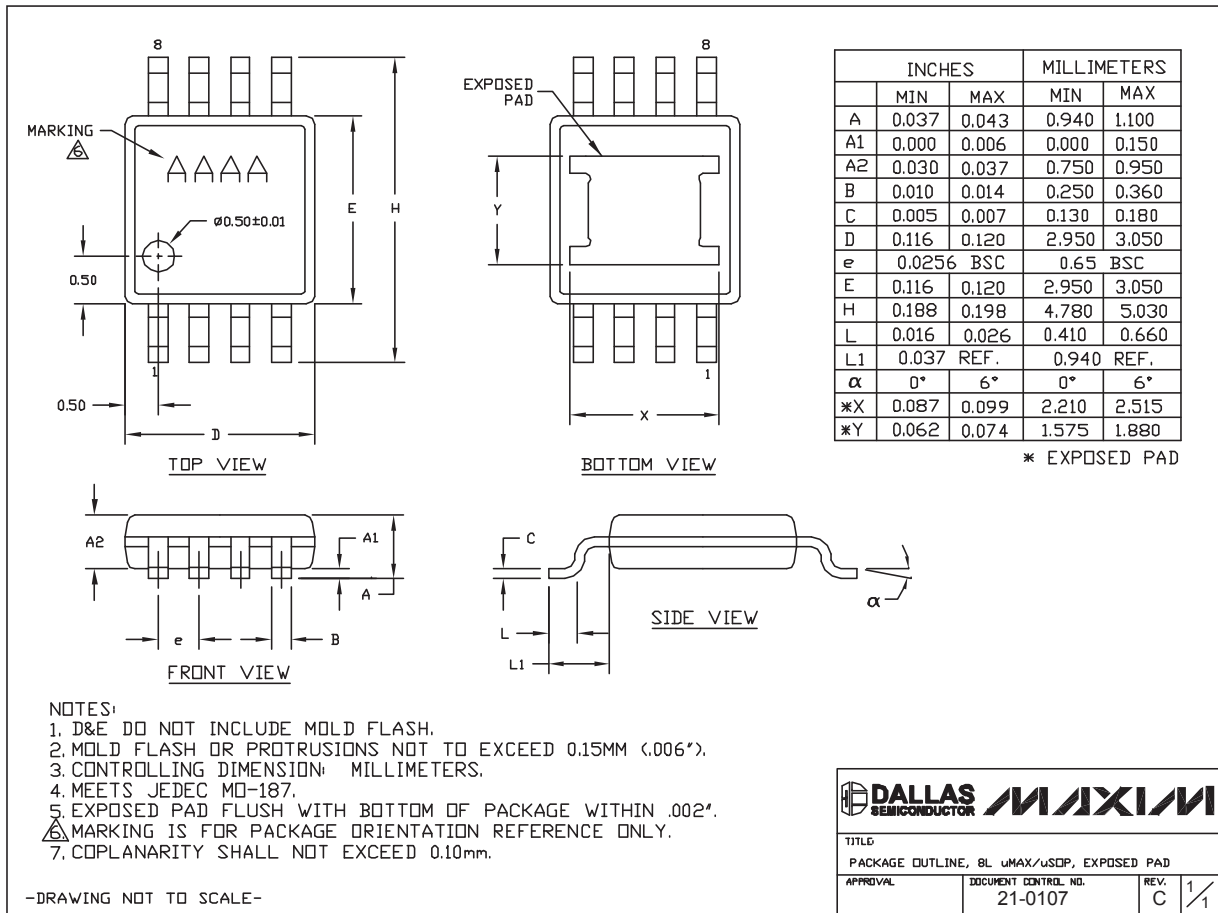

MAX9716/MAX9717

低成本、单声道、1.4W BTL 音频功率放大器

MAX9716/MAX9717

封装信息(续)

如需最近的封装外形信息和焊盘布局, 请查询 www.maxim-ic.com.cn/packages.

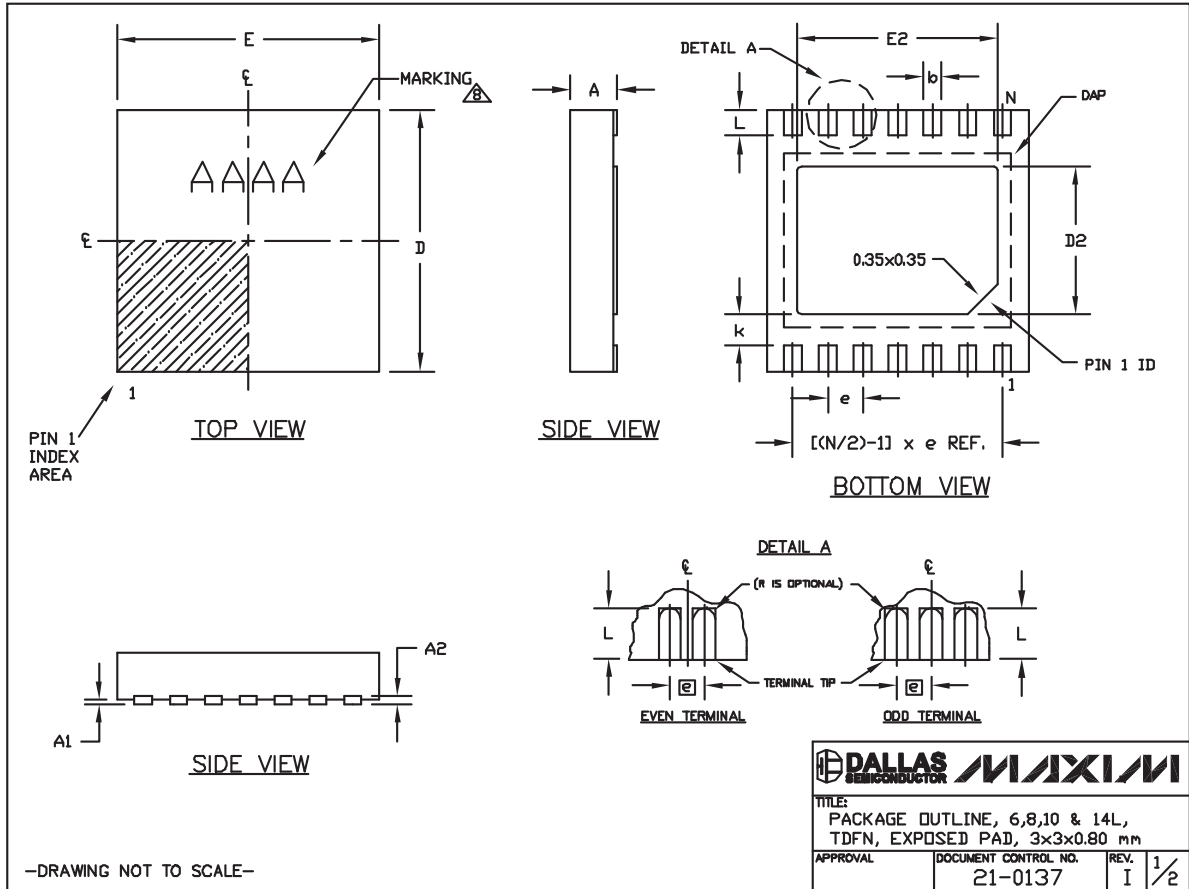

低成本、单声道、1.4W BTL 音频功率放大器

封装信息(续)

如需最近的封装外形信息和焊盘布局, 请查询 www.maxim-ic.com.cn/packages.

MAX9716/MAX9717

COMMON DIMENSIONS			PACKAGE VARIATIONS							
SYMBOL	MIN.	MAX.	PKG. CODE	N	D2	E2	e	JEDEC SPEC	b	[(N/2)-1] x e
A	0.70	0.80	T633-2	6	1.50±0.10	2.30±0.10	0.95 BSC	MO229 / WEEA	0.40±0.05	1.90 REF
D	2.90	3.10	T833-2	8	1.50±0.10	2.30±0.10	0.65 BSC	MO229 / WEEC	0.30±0.05	1.95 REF
E	2.90	3.10	T833-3	8	1.50±0.10	2.30±0.10	0.65 BSC	MO229 / WEEC	0.30±0.05	1.95 REF
A1	0.00	0.05	T1033-1	10	1.50±0.10	2.30±0.10	0.50 BSC	MO229 / WEED-3	0.25±0.05	2.00 REF
L	0.20	0.40	T1033-2	10	1.50±0.10	2.30±0.10	0.50 BSC	MO229 / WEED-3	0.25±0.05	2.00 REF
k	0.25 MIN.		T1433-1	14	1.70±0.10	2.30±0.10	0.40 BSC	----	0.20±0.05	2.40 REF
A2	0.20 REF.		T1433-2	14	1.70±0.10	2.30±0.10	0.40 BSC	----	0.20±0.05	2.40 REF

NOTES:

1. ALL DIMENSIONS ARE IN mm. ANGLES IN DEGREES.
2. COPLANARITY SHALL NOT EXCEED 0.08 mm.
3. WARPAGE SHALL NOT EXCEED 0.10 mm.
4. PACKAGE LENGTH/PACKAGE WIDTH ARE CONSIDERED AS SPECIAL CHARACTERISTIC(S).
5. DRAWING CONFORMS TO JEDEC MO229, EXCEPT DIMENSIONS "D2" AND "E2", AND T1433-1 & T1433-2.
6. "N" IS THE TOTAL NUMBER OF LEADS.
7. NUMBER OF LEADS SHOWN ARE FOR REFERENCE ONLY.

⚠ MARKING IS FOR PACKAGE ORIENTATION REFERENCE ONLY.

—DRAWING NOT TO SCALE—

			
TITLE: PACKAGE OUTLINE, 6,8,10 & 14L, TDFN, EXPOSED PAD, 3x3x0.80 mm			
APPROVAL	DOCUMENT CONTROL NO.	REV.	2/2
	21-0137	I	

低成本、单声道、1.4W BTL 音频功率放大器

封装信息(续)

如需最近的封装外形信息和焊盘布局, 请查询 www.maxim-ic.com.cn/packages.

MAX9716/MAX9717

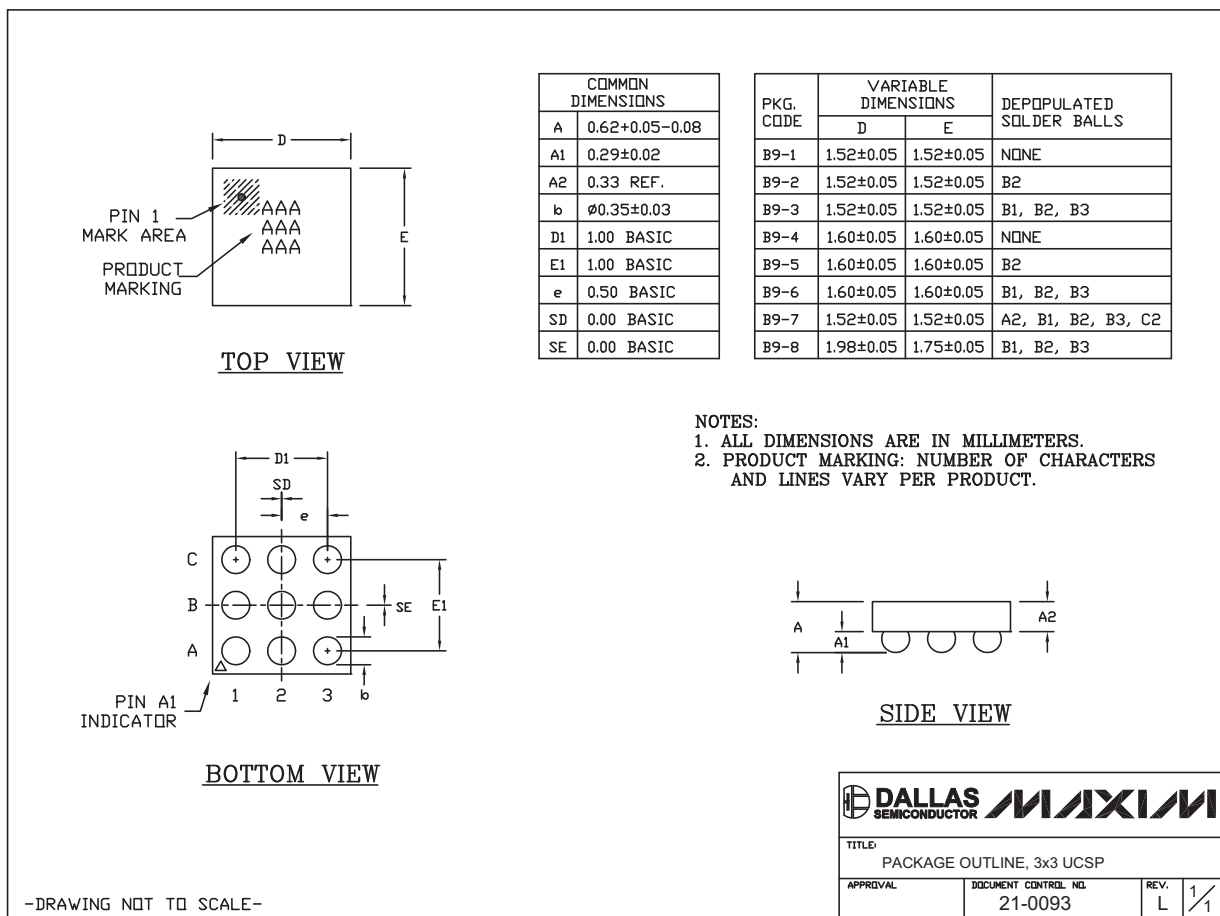

低成本、单声道、1.4W BTL 音频功率放大器

修订历史

修订次数	修订日期	说明	修改页
2	3/09	在订购信息中增加了无铅及G45封装选项。	1, 13

MAX9716/MAX9717

Maxim北京办事处

北京 8328信箱 邮政编码 100083

免费电话: 800 810 0310

电话: 010-6211 5199

传真: 010-6211 5299

Maxim不对Maxim产品以外的任何电路使用负责,也不提供其专利许可。Maxim保留在任何时间、没有任何通报的前提下修改产品资料和规格的权利。

Maxim Integrated Products, 120 San Gabriel Drive, Sunnyvale, CA 94086 408-737-7600 _____ 21

© 2009 Maxim Integrated Products

Maxim 是 Maxim Integrated Products, Inc. 的注册商标。

项目开发 芯片解密 零件配单 TEL:15013652265 QQ:38537442



MAX9716 评估板

Evaluates: MAX9716/MAX9717A/B/C/D

概述

MAX9716 评估板 (EV kit) 是完全组装并经过测试的电路板，它使用了增益可调节的低成本、单声道、1.4W、桥接负载 (BTL) 音频功率放大器 MAX9716。采用 2.7V 到 5.5V 的直流电源供电，本评估板能为 4Ω 负载提供 1.4W 的功率，THD+N 小于 1%。

本评估板还可以用来评估 MAX9717A/B/C/D。用于评估 MAX9717A 时，用 MAX9717A 代替 MAX9716 IC 即可。用于评估 MAX9717B/C/D 时，用 MAX9717B/C/D 代替 MAX9716 IC，另外，还要去掉电阻 R1 和 R2 并短接 R1 的焊盘。

特性

- ◆ 单电源供电：2.7V 至 5.5V
- ◆ 10nA (典型值) IC 关断电流
- ◆ 以 1.4W 功率驱动 4Ω 负载，THD+N 为 1%
- ◆ 8Ω 负载时，可提供 1.1W 功率
- ◆ 利用电阻可调节增益 (MAX9716/MAX9717A)
- ◆ 表贴结构
- ◆ 完全组装并经过测试

订购信息

PART	TEMP RANGE	IC PACKAGE
MAX9716EVKIT	0°C to +70°C	8 TDFN (3mm x 3mm)

Note: To evaluate the MAX9717A/B/C/D, request a MAX9717AETA/MAX9717BETA/MAX9717CETA/MAX9717DETA free sample with the MAX9716 EV kit.

元件列表

DESIGNATION	QTY	DESCRIPTION
C1	1	10μF ±20%, 6.3V X5R ceramic capacitor (0805) TDK C2012X5R0J106M
C2	1	0.1μF ±10%, 16V X7R ceramic capacitor (0603) TDK C1608X7R1C104K
C3	1	0.47μF ±20%, 10V tantalum capacitor (0402) AVX TACK474M010
C4	1	1μF ±10%, 10V X5R ceramic capacitor (0603) TDK C1608X5R1A105K
C5	1	10μF ±20%, 6.3V tantalum capacitor (A case) AVX TAJA106M006

DESIGNATION	QTY	DESCRIPTION
JU1	1	4-pin header
JU2	1	3-pin header
OUT	1	3.5mm SMT stereo headphone jack
R1, R2	2	10kΩ ±1% resistors (0603)
U1	1	MAX9716ETA (8-lead TDFN)
U2	0	Not installed, MAX9716EUA (8-pin μMAX)
U3	0	Not installed, MAX9716EBL (9-bump UCSP™)
None	2	Shunts
None	1	MAX9716 PC board

UCSP is a trademark of Maxim Integrated Products, Inc.

元件供应商

SUPPLIER	PHONE	FAX	WEBSITE
AVX	843-946-0238	843-626-3123	www.avxcorp.com
TDK	847-803-6100	847-390-4405	www.component.tdk.com

Note: Please indicate that you are using the MAX9716/MAX9717 when contacting these component suppliers.



Maxim Integrated Products 1

本文是 Maxim 正式英文资料的译文，Maxim 不对翻译中存在的差异或由此产生的错误负责。请注意译文中可能存在文字组织或翻译错误，如需项目开发的准确性，请参考零件配单表中的英文版资料。
 索取免费样品和最新版的数据资料，请访问 Maxim 的主页：www.maxim-ic.com.cn。 TEL: 15013652265 QQ: 38537442

MAX9716评估板

Evaluates: MAX9716/MAX9717A/B/C/D

快速启动

MAX9716评估板是完全组装并经过测试的电路板。根据以下步骤验证电路板的工作。在完成所有连接之前，不要打开电源。

推荐装置

- 2.7V至5.5V, 1A电源
 - 音频信号源(例如: CD播放器、盒带播放器)
 - 4Ω/8Ω扬声器
 - 3.5mm插头的耳机(仅用于MAX9717)
- 1) 检验JU1跳线连接引脚1和引脚2($\overline{\text{SHDN}}$ = 高电平)。
 - 2) 检验JU2跳线连接引脚1与引脚3(IN+ = BIAS)。
 - 3) OUT+与OUT-之间接扬声器。
 - 4) 将5.0V电源连接到VCC焊盘, 将电源地连接到GND焊盘。
 - 5) 将音频信号源连接到VIN-焊盘。
 - 6) 打开电源, 然后打开音频信号源。
 - 7) 耳机模式下(仅用于MAX9717), 插入耳机。

详细说明

跳线选择

跳线JU1用来控制IN1+引脚(MAX9716)或 $\overline{\text{BTL/SE}}$ 引脚(MAX9717)。JU1的功能见表1。

跳线JU2用来控制MAX9716/MX9717芯片的 $\overline{\text{SHDN}}$ 引脚。JU2的功能见表2。

增益设置

R1与R2用来设置评估板的增益。评估板上初始设置的R1与R2等于10kΩ, 将BTL增益设置为2V/V。若要改变输出电压增益, R2在10kΩ至50kΩ之间选择。BTL输出增益根据下式计算:

$$A_V = 2 \times (R2/R1)$$

式中 A_V 是所需的BTL输出电压增益。

对于MAX9717A, 单端模式的增益为 $A_V = R2/R1$ 。

MAX9717A/B/C/D的评估

MAX9716评估板用于评估MAX9717A时, 用MAX9717AETA替换MAX9716ETA。根据表1改变JU1的跳线位置。

MAX9716评估板用于评估MAX9717B/C/D时, 用MAX9717BETA/MAX9717CETA/MAX9717DETA替换MAX9716ETA, 还要去掉输入和反馈电阻R1、R2, 并短接R1的焊盘。MAX9717B/C/D各自内部具有固定的BTL增益, 分别为6dB、9dB与12dB。根据表1改变JU1的跳线位置。

表1. JU1功能

JU1 SHUNT POSITION	IN+ PIN (MAX9716)	$\overline{\text{BTL/SE}}$ PIN (MAX9717)
Pins 1 and 2	Not allowed	$\overline{\text{BTL/SE}} = V_{CC}$, single-ended output mode
Pins 1 and 3 (default)	IN+ = BIAS	Not allowed
Pins 1 and 4	Not allowed	$\overline{\text{BTL/SE}} = \text{GND}$, BTL output mode

表2. JU2功能

JU2 SHUNT POSITION	$\overline{\text{SHDN}}$ PIN	EV KIT OUTPUT
Pins 1 and 2 (default)	Connected to V_{CC}	Enabled
Pins 2 and 3	Connected to GND	Disabled

MAX9716评估板



图1. MAX9716评估板原理图

Evaluates: MAX9716/MAX9717A/B/C/D

MAX9716评估板

Evaluates: MAX9716/MAX9717A/B/C/D

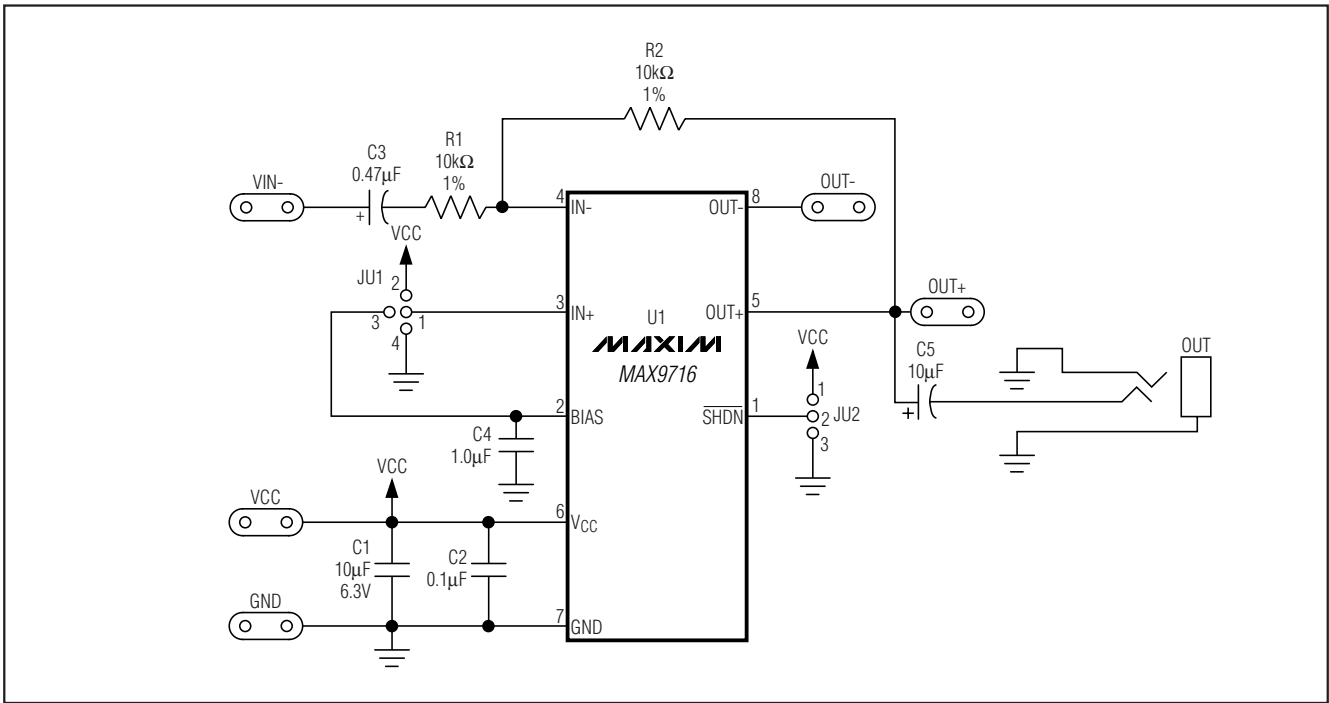

图2. MAX9716 评估板元件摆放指南——元件



图3. MAX9716 评估板电路板布线——元件层

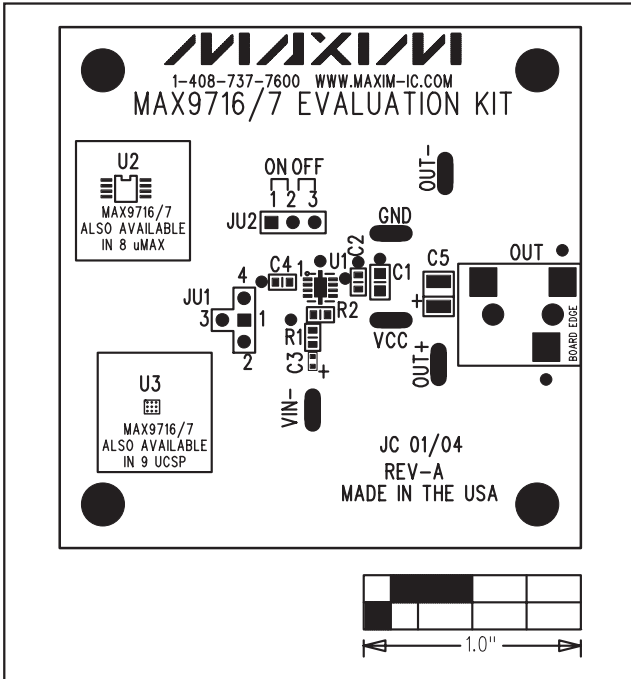

图4. MAX9716 评估板电路板布线——焊接层

MAXIM北京办事处

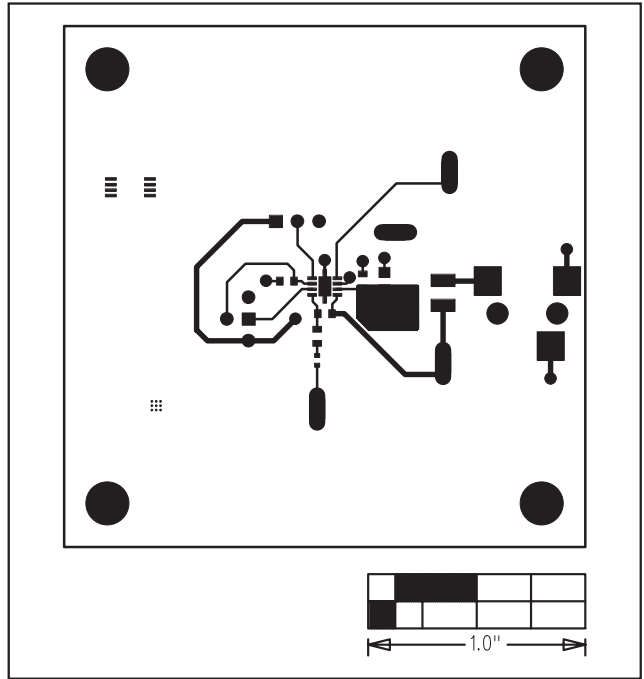
北京 8328 信箱 邮政编码 100083

免费电话: 800 810 0310

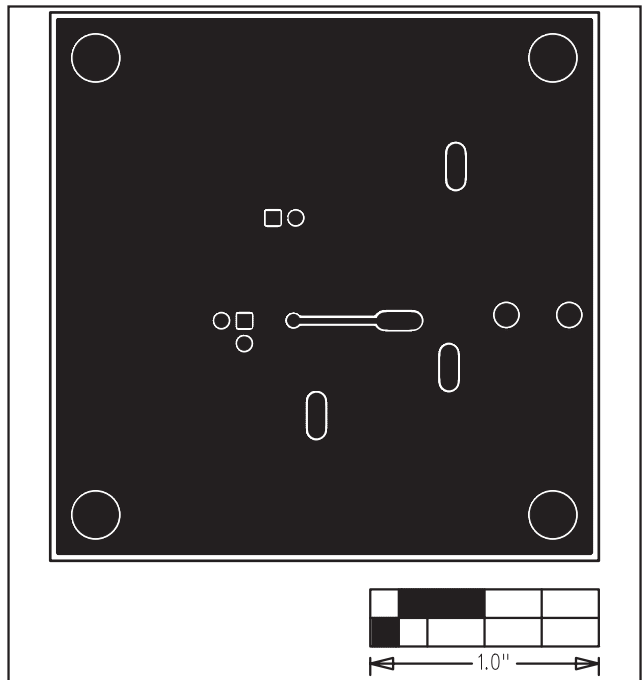
电话: 010-6201 0598

传真: 010-6201 0298

Maxim 不对 Maxim 产品以外的任何电路使用负责, 也不提供其专利许可。Maxim 保留在任何时间、没有任何通报的前提下修改产品资料和规格的权利。

4 Maxim Integrated Products, 120 San Gabriel Drive, Sunnyvale, CA 94086 (408) 737-7600

© 2003 Maxim Integrated Products Printed USA

MAXIM 是 Maxim Integrated Products, Inc. 的一个注册商标。

项目开发 芯片解密 零件配单 TEL: 15013652265 QQ: 38537442